



PERÚ

Ministerio
de Educación

Secretaría General

Oficina General de Administración
Unidad de Abastecimiento
Área de Procesos Públicos – COMITÉ ESPECIAL

CONCURSO PÚBLICO N° 0007-2009-ED/UE 026 PRIMERA CONVOCATORIA

*“Servicio de Impresión de Guía de Elaboración, Uso y
Conservación de Materiales”*



2009

CAPÍTULO I



GENERALIDADES

1.1 ENTIDAD CONVOCANTE

Nombre: MINISTERIO DE EDUCACIÓN - PROGRAMA DE EDUCACIÓN BÁSICA PARA TODOS
RUC N°: 20380795907

1.2 DOMICILIO LEGAL

Av. De la Poesía N° 155, distrito de San Borja, provincia y departamento de Lima (altura de la cuadra 19 de la Av. Javier Prado Este).

1.3 OBJETO DE LA CONVOCATORIA

El presente proceso de selección, tiene por objeto la contratación del “Servicio de Impresión de Guía de Elaboración, Uso y Conservación de Materiales”.

1.4 VALOR REFERENCIAL

El valor referencial asciende a **S/. 285,172.50** (Doscientos Ochenta y Cinco Mil Ciento Setenta y Dos con 50/100 Nuevos Soles) incluido impuestos de Ley vigente y cualquier otro concepto que pudiera incidir en el costo total del servicio. El valor referencial ha sido calculado al mes de marzo de 2009.

El Expediente de Contratación fue aprobado el 15 de mayo de 2009, a través de Resolución de Secretaría General N° 0533-2009-ED; asimismo, mediante la citada Resolución se designó al Comité Especial encargado de conducir el presente proceso de selección.

Las propuestas que excedan el valor referencial serán devueltas por el Comité Especial teniéndolas por no presentadas.

1.5 FUENTE DE FINANCIAMIENTO

1. Recursos Ordinarios.

1.6 SISTEMA DE CONTRATACION

El presente proceso se rige por el sistema de **Suma Alzada**, de acuerdo con lo establecido en el expediente de contratación respectivo.

1.7 ALCANCE DEL SERVICIO

El servicio a contratar está definido en los Términos de Referencia que forman parte de las presentes Bases en el Capítulo IV.

1.8 BASE LEGAL

- Ley N° 28411 - Ley General del Sistema Nacional de Presupuesto.
- Ley N° 29289, Ley de Presupuesto del Sector Público para el Año Fiscal 2009.
- Decreto Legislativo N° 1017 - Aprueba la Ley de Contrataciones del Estado, **en adelante la Ley**.
- Decreto Supremo N° 184-2008-EF – Aprueba el Reglamento del Decreto Legislativo N° 1017 que aprueba la Ley de Contrataciones del Estado, **en adelante el Reglamento**.
- Comunicado N° 001-2009/PRE – OSCE
- Decreto de Urgencia N° 014-2009- Modifica la fecha de entrada en vigencia del Decreto Legislativo N° 1017, su Reglamento y el Reglamento de Organizaciones y Funciones del Organismo Supervisor de Contrataciones del Estado (OSCE).
- Ley N° 27444 – Ley del Procedimiento Administrativo General.
- Ley 27806 – Ley de Transparencia y de Acceso a la Información Pública

Las referidas normas, incluyen sus respectivas disposiciones ampliatorias, modificatorias y conexas, de ser el caso.



CAPITULO II

ETAPAS DEL PROCESO DE SELECCIÓN**2.1 CRONOGRAMA DEL PROCESO DE SELECCIÓN**

Convocatoria en el SEACE	/06/2009
Registro de Participantes	/06/2009 - 22/06/2009
Plazo de Presentación de Consultas	/06/2009 - 28/06/2009
Fecha de Absolución de Consultas	/06/09
Formulación de observaciones a las Bases	06/06/09 – 11/06/09
Fecha de Absolución de Observaciones	/06/2009
Integración de las Bases	/06/2009
Presentación de Propuestas Técnicas y Económicas.	/06 /2009 a las 10:00 a.m. en el Pabellón "B" del Área de Procesos Públicos, de la Sede Central del Ministerio de Educación
Evaluación de Propuestas	/07/2009 al 03/07/09
Otorgamiento de la Buena Pro	/07/2009 a las 15:45 pm en el Pabellón "B" del Área de Procesos Públicos, de la Sede Central del Ministerio de Educación

2.2 CONVOCATORIA

Se efectuará a través de su publicación en el SEACE, de conformidad con lo señalado en el Artículo 51° del Reglamento, la misma que se realizará en la fecha señalada en el cronograma.

2.3 REGISTRO DE PARTICIPANTES Y ENTREGA DE BASES

El registro de participantes se efectuará desde el día siguiente de la convocatoria y hasta un (01) día hábil después de haber quedado integradas las Bases. En el caso de propuestas presentadas por un consorcio, bastará que se registre uno (01) de sus integrantes, de conformidad con el primer párrafo del Artículo 53° del Reglamento.

El registro de los participantes se realizará en el Área de Tesorería del Ministerio de Educación, sito en **Av. De La Poesía N° 155, distrito de San Borja, provincia y departamento de Lima (altura de la Cuadra 19 de la Av. Javier Prado Este)**, en las fechas señaladas en el cronograma, en el horario de 08:30 a 17:00 horas.

Al registrarse, el participante deberá señalar la siguiente información: Nombres y apellidos (persona natural), DNI, razón social (persona jurídica), número de RUC, domicilio legal, teléfono, fax, nombre del representante legal y correo electrónico.

Para registrarse como participante, deberá realizar el pago de **S/. 10.00 (Diez con 00/100 Nuevos Soles)** por derecho de registro, en el Área de Tesorería del Ministerio de Educación.

El Ministerio de Educación tendrá la obligación de entregar al participante, por cualquier medio y en el mismo día de su registro, la respectiva constancia o comprobante de registro, para cuyo efecto el participante acreditará estar con la inscripción vigente en el RNP, a través de la presentación de la Constancia correspondiente de fecha actual, conforme al objeto contractual. La Entidad verificará la vigencia de la inscripción en el RNP y que no se encuentre inhabilitado para contratar con el Estado.

De acuerdo con lo establecido en el quinto párrafo del Artículo 52° del Reglamento, la persona natural o jurídica que desee ser notificada electrónicamente, deberá consignar una dirección de correo electrónico y



mantenerla activa, a efecto de las notificaciones que, conforme a lo previsto en el Reglamento, deban realizarse.

2.4 FORMULACIÓN DE CONSULTAS A LAS BASES

Las consultas a las Bases, serán presentadas por un periodo mínimo de cinco (05) días hábiles, contados desde el día siguiente de la convocatoria, de conformidad con lo establecido en el Artículo 55º del Reglamento.

Se presentarán por escrito, debidamente fundamentadas, ante la ventanilla de Mesa de Partes del Ministerio de Educación, sito en Av. De La Poesía N° 155, distrito de San Borja, provincia y departamento de Lima, en la fecha señalada en el cronograma, en el horario de 08:30 a 17:00 horas, debiendo estar dirigidos al Presidente del Comité Especial del **CONCURSO PÚBLICO N° 0007-2009-ED/UE 026**, pudiendo acompañar opcionalmente un disquete conteniendo las consultas.

MUY IMPORTANTE, no se absolverán consultas a las Bases que se presenten extemporáneamente, que sean formuladas por quienes no se han registrado como participantes o que hayan sido ingresadas en una Mesa de Partes distinta a la de la Sede Central del Ministerio de Educación.

2.5 ABSOLUCIÓN DE CONSULTAS A LAS BASES

La decisión que tome el Comité Especial, con relación a las consultas presentadas, constará en el pliego absolutorio debidamente fundamentado, el que deberá contener la identificación de cada participante que las formulo, las consultas presentadas y la respuesta para cada una de ellas.

El mencionado pliego deberá ser notificado a través del SEACE y a los correos electrónicos de los participantes de ser el caso, en el plazo señalado en el cronograma del proceso de selección.

Las respuestas se consideran como parte integrante de las Bases y del Contrato; de conformidad con lo establecido en el Artículo 54º del Reglamento.

2.6 FORMULACIÓN DE OBSERVACIONES A LAS BASES

Las Observaciones a las Bases serán presentadas por escrito dentro de los cinco (05) días hábiles siguientes de haber finalizado el término para la absolución de las consultas, de conformidad con lo establecido en el artículo 57º del Reglamento.

Los participantes podrán formular observaciones a las Bases las que deberán versar sobre el incumplimiento de las condiciones mínimas a que se refiere el Artículo 26º de la Ley, de cualquier disposición en materia de contrataciones del Estado u otras normas complementarias o conexas que tengan relación con el proceso de selección, de conformidad al Artículo 56º del Reglamento. Dichas observaciones serán presentadas en ventanilla de Mesa de Partes del Ministerio de Educación, sito en Av. De La Poesía N° 155, distrito de San Borja, provincia y departamento de Lima, en la fecha señalada en el cronograma, en el horario de 08:30 a 17:00 horas, debiendo estar dirigidos al Presidente del Comité Especial del **CONCURSO PÚBLICO N° 0007-2009-ED/UE 026**, pudiendo acompañar opcionalmente un disquete conteniendo las observaciones.

MUY IMPORTANTE, no se absolverán observaciones a las Bases que se presenten extemporáneamente, que sean formuladas por quienes no se han registrado como participantes o que hayan sido ingresadas en una Mesa de Partes distinta a la de la Sede Central del Ministerio de Educación.

2.7 ABSOLUCION DE OBSERVACIONES A LAS BASES

El Comité Especial deberá absolverlas de manera fundamental y sustentada, sea que las acoja, las acoja parcialmente o no las acoja, mediante un pliego absolutorio que deberá contener la identificación de cada observante y la respuesta del Comité Especial para cada observación presentada.

El mencionado pliego deberá ser notificado a través del SEACE y a los correos electrónicos de los participantes de ser el caso, en el plazo señalado en el cronograma del proceso de selección.



ELEVACIÓN DE OBSERVACIONES

El plazo para solicitar la elevación de observaciones al titular de **LA ENTIDAD** y al **OSCE**, según corresponda, en los casos y dentro de los límites establecidos en el Artículo 28º de la Ley es de tres (03) días hábiles, computados desde el día siguiente de la notificación del pliego absolutorio a través del SEACE. Dicha opción no solo se originará cuando las observaciones formuladas no sean acogidas por el Comité Especial, si no, además cuando el observante considere que el acogimiento declarado por el Comité Especial continua siendo contrario a lo dispuesto por el Artículo 26º de la Ley, cualquier otra disposición de la Normativa sobre contrataciones del Estado y otras normas complementarias o conexas que tengan relación con el proceso de selección.

Igualmente, cualquier otro participante que se hubiere registrado como tal antes del vencimiento del plazo previsto para formular observaciones, tendrá la opción de solicitar la elevación de las Bases, cuando habiendo sido acogidas las observaciones formuladas por los observantes, considere que la decisión adoptada por el Comité Especial es contraria a lo dispuesto por el Artículo 26º de la Ley, cualquier otra disposición de la normativa sobre contrataciones del Estado u otras normas complementarias o conexas que tengan relación con el proceso de selección.

El Comité Especial, cuando corresponda, deberá incluir en el pliego de absolución de observaciones, el requerimiento de pago de la tasa por concepto de remisión de actuados al OSCE, debiendo bajo responsabilidad remitir las Bases y los actuados del proceso de selección a más tardar al día siguiente de solicitada la elevación por el participante.

El Pronunciamiento deberá estar motivado y expresado de manera objetiva y clara; en él se absolverá las observaciones y, de ser el caso, se emitirá pronunciamiento de oficio sobre cualquier aspecto de las Bases que contravenga la normativa sobre contrataciones del Estado. El plazo para emitir y notificar el pronunciamiento a través del SEACE será no mayor a ocho (08) días hábiles tratándose del Titular de la Entidad y de diez (10) días hábiles tratándose del OSCE. Los plazos serán improrrogables y serán contados desde la presentación de la solicitud de elevación de Bases, en el caso del Titular de la Entidad y de la recepción del expediente completo, tratándose del OSCE. De no emitir pronunciamiento dentro del plazo establecido, se devolverá el importe de la tasa al observante, manteniendo la obligación de emitir el respectivo pronunciamiento.

Una vez publicado el pronunciamiento a través del SEACE, este deberá ser implementado por el Comité Especial, aun cuando ello implique la suspensión temporal del proceso y/o la prórroga de las etapas del mismo, en atención a la complejidad de las correcciones adecuaciones o acreditaciones que sea necesario realizar. El Comité Especial no puede continuar con la tramitación del proceso de selección si no ha cumplido con implementar adecuadamente lo dispuesto en el pronunciamiento, bajo sanción de nulidad y sin perjuicio de las responsabilidades a que hubiera lugar.

La competencia del Titular de la Entidad para emitir el pronunciamiento sobre las observaciones a las Bases es indelegable.

Contra el Pronunciamiento de la Entidad o el OSCE, no cabe la interposición de recurso alguno, constituyendo además, en este último caso, precedente administrativo.

2.8 MEDIOS ELECTRÓNICOS DE COMUNICACIÓN

Los participantes que soliciten ser notificados electrónicamente, deberán consignar una dirección de correo electrónico y mantenerla activa, a efectos de las notificaciones a que hubiere lugar. De conformidad con lo establecido en el cuarto párrafo del artículo 52º del Reglamento.

2.9 INTEGRACIÓN DE LAS BASES

Una vez absueltas todas las consultas y/u observaciones, o si las mismas no se han presentado, las Bases quedarán integradas como reglas definitivas y no podrán ser cuestionadas en ninguna otra vía ni modificadas por autoridad administrativas alguna, bajo responsabilidad del Titular de la Entidad. Esta restricción no afecta la competencia del Tribunal para declarar la nulidad del proceso por deficiencias en las Bases.



Corresponde al Comité Especial, bajo responsabilidad, integrar las Bases y publicarlas en el SEACE al día siguiente de vencido el plazo para absolver las observaciones, de no haberse presentado estas.

En el caso que se hubieren presentado observaciones a las Bases, la integración y publicación se efectuara al día siguiente de vencido el plazo para solicitar la elevación de las Bases al Titular de la Entidad o al OSCE, correspondiendo al Comité Especial bajo responsabilidad integrar las Bases conforme a lo dispuesto en el pliego de absolución de consultas y observaciones.

Si se solicita la elevación, la integración y publicación se efectuaran dentro de los dos (02) días hábiles siguientes de notificado el pronunciamiento; acorde a lo establecido en el Artículo 59º del Reglamento.

PUBLICACION DE LAS BASES INTEGRADAS

Si no se cumple con publicar las Bases Integradas a través del SEACE el Comité Especial no puede continuar con la tramitación del proceso de selección, bajo sanción de nulidad y sin perjuicio de las responsabilidades a que hubiere lugar.

Las Bases Integradas que se publiquen en el SEACE incorporaran obligatoriamente las modificaciones que se hayan producido como consecuencia de las consultas, observaciones y /o pronunciamiento.

NOTA: La Publicación de las Bases Integradas es obligatoria, aun cuando no se hubieran presentado consultas y observaciones.

2.10 PRESENTACIÓN DE PROPUESTAS

2.10.1 Forma de Presentación de Propuestas

Las propuestas se presentarán en acto público, en la sede central del Ministerio de Educación, sito en Av. De La Poesía N° 155, distrito de San Borja, provincia y departamento de Lima, en la fecha y hora señalada en el cronograma, debiendo estar dirigidas al Comité Especial del **Concurso Público N° 0007-2009-ED/UE 026**.

Todos los documentos que contengan información referida a los requisitos para la admisión de propuestas y factores de evaluación se presentaran en idioma castellano o, en su defecto, acompañados de traducción efectuada por traductor público juramentado, salvo el caso de la información técnica complementaria contenida en folletos, instructivos, catálogos o similares, que podrá ser presentada en el idioma original. El postor será responsable de la exactitud y veracidad de dichos documentos. La omisión de la presentación del documento o su traducción no es subsanable.

Los integrantes de un consorcio no podrán presentar propuestas individuales ni conformar más de un consorcio en un proceso de selección.

2.10.2 Presentación de Propuestas, Apertura y Evaluación de Propuesta Técnica:

Los actos de recepción de propuestas, apertura de sobres, y otorgamiento de la Buena Pro, se llevarán a cabo en Acto Público, el mismo que se realizará con la participación de Notario Público, asimismo se contará con la presencia de un representante del Sistema Nacional de Control, quien participará como veedor y deberá suscribir el Acta correspondiente. La no asistencia del mismo, no vicia el proceso.

Las personas naturales concurren personalmente o a través de su apoderado debidamente acreditado ante el Comité Especial, mediante carta poder simple (**Formato N° 01**). Las personas jurídicas lo harán por medio de su representante legal o apoderado acreditado también con carta poder simple (**Formato N° 01**), el representante legal acreditará tal condición con copia simple del documento registral vigente que consigne dicho cargo y, en el caso de apoderado, será acreditado con carta poder simple suscrita por el representante legal, a la que adjuntara el documento registral vigente que acredite la condición de éste, de conformidad a lo establecido en el Artículo 64º y 65º del Reglamento.

Para los consorcios: i) En caso que el consorcio se presente a través de su representante común, acreditará tal condición con la promesa formal de consorcio, donde se consigne su designación como tal, adjuntando los



PERÚ

Ministerio
de Educación

Secretaría General

Oficina General de Administración
Unidad de Abastecimiento
Área de Procesos Públicos – COMITÉ ESPECIAL

documentos registrales vigentes de cada uno de los representantes legales de los consorciados. ii) **En caso que el consorcio se presente a través de un apoderado**, éste se acreditará con carta poder simple suscrita por el representante común del consorcio, adjuntando la promesa formal de consorcio y los documentos registrales vigentes de cada uno de los representantes legales de los consorciados. En el caso que uno de los consorciados sea persona natural bastará la presentación de la promesa formal de consorcio y la demás documentación señalada.

Las propuestas se presentarán en dos (02) sobres cerrados, de los cuales el primero contendrá la propuesta técnica (**Sobre N° 01**) y el segundo la propuesta económica (**Sobre N° 02**).

La Propuesta técnica se presentará en original y dos (02) copias; la propuesta económica solo se presentara en original, teniendo en consideración lo siguiente:

SOBRE N° 01: Propuesta Técnica. El sobre será rotulado:

Señores Ministerio de Educación Att.: Comité Especial CONCURSO PÚBLICO N° 0007-2009-ED/UE 026 "Servicio de Impresión de Guía de Elaboración, Uso y Conservación de Materiales" SOBRE N° 1: PROPUESTA TÉCNICA ORIGINAL Y DOS (02) COPIAS NOMBRE / RAZON SOCIAL DEL POSTOR N° DE FOLIOS DE C/ EJEMPLAR

SOBRE "2": Propuesta Económica. El sobre será rotulado:

Señores Ministerio de Educación Att.: Comité Especial CONCURSO PÚBLICO N° 0007-2009-ED/UE 026 "Servicio de Impresión de Guía de Elaboración, Uso y Conservación de Materiales" SOBRE N° 02: PROPUESTA ECONÓMICA ORIGINAL Y DOS (02) COPIAS NOMBRE / RAZON SOCIAL DEL POSTOR N° DE FOLIOS DE C/ EJEMPLAR
--



Cuando las propuestas tengan que ser presentadas total o parcialmente mediante formularios o formatos, estos podrán ser llenados por cualquier medio incluyendo el manual, debiendo llevar el sello y la rúbrica del postor o su representante legal o mandatario designado para dicho fin y serán foliadas correlativamente empezando por el número uno (01).

El Acto Público de presentación de propuestas, se iniciará cuando el Comité Especial empiece a llamar a los participantes en el orden en que se registraron para participar en el proceso, para que entreguen sus propuestas. Si al momento de ser llamado el participante no se encontrase presente, se le tendrá por desistido de participar en el proceso. Si algún participante es omitido, podrá acreditarse con la presentación de la constancia de su registro como participante.

Los integrantes de un consorcio no podrán presentar propuestas individuales ni conformar más de un consorcio.

Después de recibidas las propuestas, el Comité Especial procederá a la apertura de los sobres que contienen la propuesta técnica de cada postor. El Comité Especial verificará que los documentos presentados por cada postor sean los solicitados por las Bases, la Ley y el Reglamento. De no ser así, devolverá la propuesta teniéndola por no presentada, salvo que el postor exprese su disconformidad, en cuyo caso se anotará tal circunstancia en el Acta y el Notario o Juez de Paz mantendrá la propuesta en su poder hasta el momento que el postor formule apelación. Si se formula apelación, se estará a lo que finalmente se resuelva al respecto.

Si existieran defectos de forma tales, como errores omisiones subsanables en los documentos presentados que no modifiquen el alcance de la propuesta técnica, el Comité Especial, procederá acorde a lo establecido en el Artículo 68° del Reglamento.

Después de abierto cada sobre que contiene la propuesta técnica, el Notario procederá a sellar y firmar cada hoja de todos los documentos originales de cada propuesta técnica. Luego procederá a colocar los sobres cerrados que contienen las propuestas económicas, dentro de uno o más sobres, los que serán debidamente sellados y firmados por el Notario, por los miembros del Comité Especial y por los postores que deseen hacerlo, conservándolos hasta la fecha en que el Comité Especial, en acto público, comunique verbalmente a los postores el resultado de la evaluación de las propuestas técnicas.

Al terminar el acto público se levantará un acta respectiva, la cual deberá ser suscrita por el Notario Público, por todos los miembros del Comité Especial, el veedor y por los postores que lo deseen.

2.10.3 Apertura de Propuestas Económicas y Otorgamiento de la Buena Pro:

Al inicio del **Acto Público**, el Comité Especial hará de conocimiento de los postores, a través de un cuadro comparativo, el puntaje obtenido en las propuestas técnicas y su correspondiente orden de prelación, indicando además las propuestas descalificadas, de ser el caso.

A continuación, el Notario procederá a la entrega al Comité Especial de los sobres que contienen las propuestas económicas. El Comité Especial procederá a la apertura de los sobres que contienen las propuestas económicas de aquellos postores cuyas propuestas técnicas hubieran alcanzado el puntaje técnico mínimo requerido en las Bases.

La evaluación de las propuestas económicas se realizará de conformidad con el procedimiento establecido en las presentes Bases. **Las propuestas que excedan el valor referencial**, serán devueltas por el Comité Especial teniéndolas por no presentadas.

La determinación del puntaje total se hará de conformidad con el artículo 70° del Reglamento. Asimismo, se tendrá en cuenta lo dispuesto en el numeral 5 del artículo 71° del Reglamento.



El Presidente del Comité Especial anunciará la propuesta ganadora indicando el orden en que han quedado calificados los postores a través del cuadro comparativo.

En el supuesto que dos (02) o más propuestas empatasen, el otorgamiento de la Buena Pro se efectuará observando lo señalado en el Artículo 73º del Reglamento.

Al terminar el acto público se levantará un acta, la cual será suscrita por el Notario Público, el **representante del Sistema Nacional de Control**, todos los miembros del Comité Especial y por los postores que deseen hacerlo.

El otorgamiento de la Buena Pro, se presumirá notificado a todos los postores en la misma fecha, oportunidad en la que se entregará a los postores copia del acta de otorgamiento de la Buena Pro y el cuadro comparativo detallando los resultados en cada factor de evaluación. Dicha presunción no admite prueba en contrario. Esta información se publicará el mismo día en el SEACE.

2.10.4 CONTENIDO DE LAS PROPUESTAS

2.10.4.1 SOBRE N° 1 - PROPUESTA TÉCNICA

El sobre N° 1 contendrá, además de un índice de documentos¹, la siguiente documentación:

Documentos Obligatorios:

- a) Copia simple del certificado o constancia de Inscripción vigente en el Registro correspondiente del Registro Nacional de Proveedores - RNP: **Capítulo de Servicios**. Para el caso de Consorcios, deberán presentar la copia del certificado o constancia de inscripción vigente en el RNP de cada uno de los Consorciados.
- b) Carta de presentación y Declaración Jurada de datos del postor.
Cuando se trate de Consorcio, esta declaración jurada será presentada por cada uno de los consorciados – según **Anexo N° 01**.
- c) Declaración Jurada del postor de acuerdo al Artículo 42º del Reglamento – según **Anexo N° 02**. Cuando se trate de Consorcios, el presente documento será presentado por cada uno de los miembros del consorcio.
- d) Declaración Jurada en la que el postor declare que su oferta cumple los Requerimientos Técnico Mínimos contenidos en el Capítulo IV de las presentes Bases – según **Anexo N° 03**. Cuando se trate de Consorcios, el presente documento será presentado por cada uno de los miembros del consorcio.
- e) Promesa Formal de Consorcio, de ser el caso, consignando los integrantes, el representante común, el domicilio común y el porcentaje de participación, acorde al Artículo 36º de la Ley. según **Anexo N° 04**.

Documentos Facultativos:

- f) Declaración Jurada del postor acreditando Experiencia en la Actividad materia de la convocatoria, según **Anexo N° 05**.
- g) Declaración Jurada del postor acreditando contar con el equipamiento mínimo solicitado en los Términos de Referencia, y a la vez ofertando el equipamiento adicional proporcionado para la realización del servicio. **Anexo N° 06**.
- h) Declaración Jurada del postor acreditando haber ejecutado prestaciones sin haber incurrido en penalidades, de acuerdo al **Anexo 07**.

2.10.4.2 SOBRE N° 2 - PROPUESTA ECONÓMICA

El Sobre N° 2, deberá contener la Propuesta Económica con la siguiente información:

¹ La omisión del índice no descalifica la propuesta, ya que su presentación no tiene incidencia en el objeto de la convocatoria.



- a) Valor total de la oferta económica, en **Nuevos Soles**, incluido todos los tributos, seguros, transportes, inspecciones, costos laborales, conforme a la legislación vigente, así como cualquier otro costo que pueda tener incidencia sobre el costo del servicio a contratar. **Anexo N° 08**. El monto del total deberá ser expresado hasta con dos (2) decimales.
- b) Garantía de Seriedad de la Oferta, por un monto equivalente al 1 % del Valor Referencial.

De la Garantía de Seriedad de Oferta.- Los postores deberán presentar la Garantía de Seriedad de Oferta, la misma que tiene como finalidad garantizar la vigencia de la oferta. El postor que resulte ganador de la Buena Pro y el que quedo en segundo lugar están obligados a mantener su vigencia hasta la suscripción del contrato.

Luego de consentida la Buena Pro, LA ENTIDAD devolverá las garantías presentadas por los postores que no resultaron ganadores de la Buena Pro, con excepción del que quedo en segundo lugar y de aquellos que decidan mantenerlas vigente hasta la suscripción del contrato.

El plazo de vigencia de la garantía de seriedad de la oferta no podrá ser menor a dos (02) meses, computados a partir del día siguiente a la presentación de las propuestas. Estas garantías pueden ser renovadas; si una vez otorgada la buena pro, el postor adjudicado no cumple con renovar su garantía, esta se ejecutara en su totalidad. Una vez suscrito el contrato el monto de la garantía será devuelto al postor, sin dar lugar al pago de intereses.

En caso de la no suscripción del contrato por causas imputables al adjudicatario de la Buena Pro, se ejecutara la garantía en las mismas condiciones previstas en el párrafo anterior, una vez que quede consentida la decisión de dejar sin efecto la Buena Pro.

La falta de la renovación de la Garantía genera la descalificación de la oferta económica o en su caso, que se deje sin efecto la Buena Pro otorgada.

La Garantía de Seriedad de Oferta, debe ser materializada a través de una **carta fianza** otorgada por una entidad acreditada ante la Superintendencia de Banca y Seguros, conforme al siguiente detalle:

Beneficiario	:	Ministerio de Educación – Unidad Ejecutora N° 026: Programa de Educación Básica para Todos
Afianzado	:	(Razón social del postor o denominación del consorcio, de ser el caso)
Detalle	:	Garantía de Seriedad de Oferta derivada del Concurso Público N° 0007-2009-ED/UE 026, “Servicio de Impresión de Guía de Elaboración, Uso y Conservación de Materiales”
Monto	:	S/. (..... con/100 Nuevos Soles), suma equivalente al 1% del valor referencial
Vigencia	:	El plazo de vigencia de la garantía de seriedad de la oferta no podrá ser menor a dos (02) meses, computados a partir del día siguiente a la presentación de las propuestas
Características	:	Solidaria, incondicional, irrevocable, de realización automática al solo requerimiento de la Entidad Contratante.

2.11 PROCEDIMIENTO DE CALIFICACION Y EVALUACIÓN DE PROPUESTAS

La calificación y evaluación de las propuestas es integral, realizándose en dos (02) etapas. La primera es la técnica, cuya finalidad es calificar y evaluar la propuesta técnica y la segunda es la económica cuyo objeto es calificar y evaluar el monto de la propuesta.



Las propuestas técnicas y económicas se evalúan asignándoles puntajes de acuerdo a los factores y criterios que se establezcan en las Bases del proceso, así como a la documentación que se haya presentado para acreditarlos.

Los máximos puntajes asignados a las propuestas son las siguientes:

Propuesta Técnica : 100 puntos

Propuesta Económica : 100 puntos

2.11.1 Evaluación Técnica

A efectos de la admisión de las propuestas técnicas, el Comité Especial verificará que las ofertas cumplan con los requisitos de admisión de las propuestas establecidos en los requerimientos técnicos mínimos (términos de referencia) contenidos en el **Capítulo IV** de las presentes Bases. Las propuestas que no cumplan dichos requerimientos no serán admitidas.

Sólo a aquellas propuestas admitidas, el Comité Especial les aplicará los factores de evaluación previstos en el **Capítulo V** de las Bases y asignará los puntajes correspondientes, conforme a los criterios establecidos para cada factor y a la documentación sustentatoria presentada por el postor.

Las propuestas técnicas que no alcancen el **puntaje mínimo de 80 puntos**, serán descalificadas en esta etapa y no accederán a la evaluación económica.

Los miembros del Comité Especial no tendrán acceso ni evaluarán a las propuestas económicas sino hasta que la evaluación técnica haya concluido.

2.11.2 Evaluación Económica

A efectos de la admisión de la propuesta económica, el Comité Especial verificará que tal propuesta no exceda al valor referencial establecido, en caso contrario será descalificada.

La evaluación económica consistirá en asignar el puntaje máximo establecido a la propuesta económica de menor monto. Al resto de propuestas se les asignará puntaje inversamente proporcional, según la siguiente fórmula:

$$P_i = \frac{O_m \times PMPE}{O_i}$$

Donde:

i = Propuesta

P_i = Puntaje de la propuesta económica i

O_i = Propuesta Económica i

O_m = Propuesta Económica de monto o precio más bajo

PMPE = Puntaje Máximo de la Propuesta Económica

2.11.3 Determinación del Puntaje Total

Una vez evaluadas las propuestas técnica y económica se procederá a determinar el puntaje total de las mismas.

Tanto la evaluación técnica como la evaluación económica se califican sobre cien (100) puntos. El puntaje total de la propuesta será el promedio ponderado de ambas evaluaciones, obtenido de la siguiente fórmula:

$$PTP_i = c_1 PT_i + c_2 PE_i$$

Donde:

PTP_i = Puntaje total del postor i

PT_i = Puntaje por evaluación técnica del postor i

PE_i = Puntaje por evaluación económica del postor i



- c1 = Coeficiente de ponderación para la evaluación técnica = **0.70**
c2 = Coeficiente de ponderación para la evaluación económica = **0.30**

La propuesta evaluada como la mejor será la que obtenga el mayor puntaje total

2.12 OTORGAMIENTO DE LA BUENA PRO

Se otorgará la Buena Pro al postor que obtenga el mayor puntaje total. La Buena Pro se entenderá notificada en el acto público, sin admitir prueba en contrario, sin perjuicio de su publicación en el SEACE.

En la fecha señalada en las Bases, el comité Especial procederá a otorgar la Buena Pro a la propuesta ganadora, dando a conocer los resultados del proceso de selección a través de un cuadro comparativo, en el que se consignara el orden de prelación y el puntaje técnico, económico y total obtenidos por cada uno de los postores.

En el supuesto que dos (02) o más empresas empaten, el otorgamiento de la Buena Pro se efectuara acorde a lo establecido en el Artículo 73º del Reglamento.

2.11 CONSENTIMIENTO DE LA BUENA PRO

El consentimiento de la Buena Pro se registrará en el SEACE al día siguiente de producido.

Cuando se hayan presentado dos (02) o más propuestas, el consentimiento de la Buena Pro, se producirá a los ocho (08) días hábiles de la notificación de su otorgamiento, sin que los postores hayan ejercido el derecho de interponer el recurso de apelación.

En caso que se haya presentado una sola oferta, el consentimiento de la Buena Pro se producirá el mismo día de la notificación de su otorgamiento.



CAPÍTULO III

INFORMACIÓN ADICIONAL

3.1. VALIDEZ DE LA OFERTA

La validez de la oferta deberá mantenerse durante el proceso de selección hasta suscribir el contrato, a través de la garantía de Seriedad de la Oferta.

Para ser considerada válida una propuesta, deberá cumplir con lo establecido en las presentes bases. La documentación presentada por el postor no deberá tener borradura, enmendadura o corrección alguna.

3.2 DE LOS CONTRATOS

Una vez que la Buena Pro ha quedado consentida o administrativamente firme, tanto la Entidad como el o los postores ganadores, están obligados a suscribir el o los contratos respectivos, conforme a los plazos y procedimientos para suscribir el contrato que se establecen en los Artículos 137º y 148º del Reglamento.

El contrato será suscrito por la Entidad, a través del funcionario competente o debidamente autorizado, y por el contratista que obtiene la Buena Pro, ya sea directamente o por medio de su apoderado, tratándose de persona natural, y tratándose de persona jurídica, a través de su representante legal, de conformidad con lo establecido en el Artículo 139º del Reglamento.

De conformidad al Artículo 141º del Reglamento, para suscribir el contrato, el postor ganador de la Buena Pro deberá presentar, además de los documentos previstos en las Bases, los siguientes:

- Constancia vigente de no estar inhabilitado para contratar con el Estado;
- Garantía de fiel cumplimiento, emitida por una suma equivalente a 10% del monto adjudicado y deberá tener vigencia hasta la conformidad de la recepción de la prestación a cargo del contratista;
- Garantía por el monto diferencial de propuesta, de ser el caso; vigente hasta la conformidad de la última prestación del servicio a cargo del contratista;
- Contrato de consorcio con firmas legalizadas de los asociados, de ser el caso;



- Copia de DNI del Representante Legal;
- Copia de la vigencia del poder del representante legal de la empresa con una antigüedad no mayor de dos (02) meses a la fecha de firma del contrato;
- Copia de la constitución de la empresa y sus modificatorias debidamente actualizado;
- Copia del RUC de la empresa;
- Código de Cuenta Interbancaria (CCI), correspondiente al contratista, indicando el banco al cual pertenece, de acuerdo a lo estipulado en el Artículo 26º de la Directiva N° 001-2007-EF/77.15 Directiva de Tesorería para el Gobierno Nacional y Regional.

3.3 DE LAS GARANTÍAS

El único medio de garantía que debe presentar el contratista es la Carta Fianza, la misma que deberá ser incondicional, solidaria, irrevocable y de realización automática al sólo requerimiento de la Entidad, siempre y cuando haya sido emitida por una empresa autorizada y sujeta al ámbito de la Superintendencia de Banca y Seguros y Administradoras Privadas de Fondos de Pensiones o estar considerada en la última lista de bancos extranjeros de primera categoría que periódicamente publica el Banco Central de Reserva del Perú.

GARANTÍA DE FIEL CUMPLIMIENTO

Previamente a la firma del contrato, el postor ganador de la buena pro deberá entregar a la Entidad una Carta Fianza, la misma que deberá ser incondicional, solidaria, irrevocable y de realización automática al solo requerimiento de la Entidad, emitida por una empresa autorizada y sujeta al ámbito de la Superintendencia de Banca y Seguros, por una suma equivalente al diez por ciento (10%) del monto del contrato. Esta garantía deberá tener vigencia hasta la conformidad de la recepción de la prestación a cargo del contratista, de conformidad con el Artículo 158º del Reglamento.

GARANTÍA POR EL MONTO DIFERENCIAL DE PROPUESTA

Cuando la propuesta económica fuese inferior al valor referencial en más del diez por ciento (10%) de éste, junto a la garantía de fiel cumplimiento y con idéntico objeto y vigencia, el postor ganador deberá presentar una garantía adicional por un monto equivalente al veinticinco por ciento (25%) de la diferencia entre el valor referencial y la propuesta económica. Dicha garantía deberá tener vigencia hasta la conformidad de la recepción de la prestación a cargo del contratista, de conformidad con el Artículo 160º del Reglamento.

3.4 EJECUCION DE GARANTIAS

Las garantías se harán efectivas conforme a las estipulaciones contempladas en el artículo 164º del Reglamento.

3.5 VIGENCIA DEL CONTRATO

El contrato tiene vigencia desde el día siguiente de la suscripción del documento que lo contiene o, en su caso, desde la recepción de la orden de compra o de servicio. Tratándose de la adquisición de bienes y servicios, el contrato rige hasta que el funcionario competente dé la conformidad de la recepción de la prestación a cargo del contratista y se efectúe el pago.

3.6 PLAZO DE EJECUCIÓN DE LA PRESTACIÓN

El plazo establecido para el Servicio de Impresión de Guía de Elaboración, Uso y Conservación de Materiales pertenecientes a las actividades de la Dirección de Educación Inicial (DEI) será de veinte (20) días calendario. [El plazo de entrega se considera a partir del día siguiente se suscrito el contrato, recibida la orden de servicio y de la entrega del material a trabajar, de parte de la DEI.](#)

3.7 DE LAS PENALIDADES E INCUMPLIMIENTO DEL CONTRATO

La aplicación de penalidades por retraso injustificado en la atención del servicio requerido y las causales para la resolución del contrato, serán aplicadas de conformidad con los Artículos 165º, 167 y 168º del Reglamento.



3.8 FORMA Y CONDICIONES DE PAGO

El pago se efectuará al 100% del monto pactado, contra la prestación del servicio.

Para generar el pago respectivo, es requisito indispensable que **“EL CONTRATISTA”** presente al Área de Adquisiciones de la Unidad de Abastecimiento, la siguiente documentación:

- Constancia vigente de no estar inhabilitado para contratar con el Estado;
- Garantía de fiel cumplimiento, emitida por una suma equivalente a 10% del monto adjudicado y deberá tener vigencia hasta la conformidad de la recepción de la prestación a cargo del contratista;
- Garantía por el monto diferencial de propuesta, de ser el caso; vigente hasta la conformidad de la última prestación del servicio a cargo del contratista;
- Contrato de consorcio con firmas legalizadas de los asociados, de ser el caso;
- Copia de DNI del Representante Legal;
- Copia de la vigencia del poder del representante legal de la empresa con una antigüedad no mayor de dos (02) meses a la fecha de firma del contrato;
- Copia de la constitución de la empresa y sus modificatorias debidamente actualizado;
- Copia del RUC de la empresa;
- Código de Cuenta Interbancaria (CCI), correspondiente al contratista, indicando el banco al cual pertenece, de acuerdo a lo estipulado en el Artículo 26º de la Directiva N° 001-2007-EF/77.15 Directiva de Tesorería para el Gobierno Nacional y Regional.

Durante la vigencia del contrato los precios se mantendrán fijos y no estarán sujetos a reajuste. La conformidad se otorgará en un plazo que no excederá de los diez (10) días naturales de prestado el servicio y el pago se efectuará dentro del plazo de diez (10) días naturales computados desde la conformidad del servicio, conforme a lo establecido por el artículo 181º del Reglamento.

3.9 DISPOSICIONES FINALES

El presente proceso se rige por las bases y lo que establece la Ley de Contrataciones del Estado (Decreto Legislativo N° 1017), su Reglamento (Decreto Supremo N° 184-2008-EF), modificatorias, así como por las disposiciones legales vigentes.



CAPITULO IV

REQUERIMIENTOS TECNICOS MINIMOS

TERMINOS DE REFERENCIA

“Servicio de Impresión de Guía de Elaboración, Uso y Conservación de Materiales”

Unidad Ejecutora 026

ESPECIFICACIONES TÉCNICAS PARA LA IMPRESIÓN DE LA “GUÍA DE ELABORACIÓN, USO Y CONSERVACIÓN DE MATERIALES”

CANTIDAD: 22,000 ejemplares

I) UNA CARPETA CERRADA

Material : Cartulina Foldcote calibre 18

Tamaño cerrada: 30.5 x 22.5 x 26.5 con fondo 1.5+/- 3mm aprox.

Impresión: Offset a full color (selección CMYK) – Tira

Acabado : Plastificado brillante

El hondo (fondo) se refiere al lomo de los fólder.

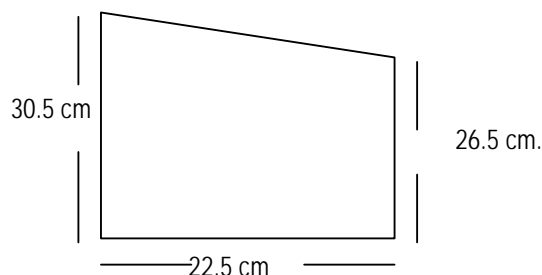



Vista de caja abierta antes de pegar las solapas

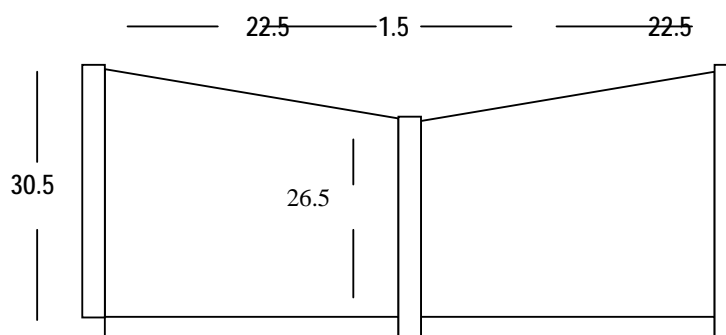

II) TRES FASCÍCULOS

Carátula:

Material: Papel Couche **mate 150** grs.

Impresión: Offset a full color (selección CMYK) – Tira y retira

Tamaño: A4

Interior fascículo 1 y fascículo 2:

Material: Papel Bond blanco 90 grs.

Impresión: Offset 2 colores Pantone (DS 32-2 C = naranja, DS 203-1C = azul) –Tira y retira

Tamaño: A4. Interiores a sangre.

Cantidad de páginas: 68 páginas fascículo 1 y 52 páginas fascículo 2

Interior fascículo 3:

Material: Papel Bond blanco **120** grs.



Impresión: Offset a full color (selección CMYK) - Tira y retira

Tamaño: A4. Interiores a sangre.

Cantidad de páginas: 100 páginas fascículo 3

Acabado Fascículos: Encuadernación tipo caballete dos grapas

CRITERIOS A CONSIDERAR

1. Responsabilidad de la DEI

Al iniciar el trabajo la DEI entregará:

- El diseño de la Guía grabado en un CD, el cual contendrá todos los elementos técnicos utilizados en la elaboración del diseño (imágenes escaneadas, fuentes, post –script TM font, etc.)
- El arte final del diseño de la Guía de Materiales impreso a color.
- Se debe considerar un 10% de posibles modificaciones.

2. Responsabilidad de la Empresa Adjudicada

2.1 Requisitos de la empresa:

La empresa adjudicada deberá contar en forma obligatoria con equipos mínimos necesarios para poder cumplir en forma satisfactoria con el requerimiento, los mismos que son:

- Una (01) computadora de diseño
- Una (01) insoladora
- Una (01) máquina offset a cuatro (04) colores
- Una (01) máquina encuadernadora
- Adobe Premium CS2 / CS3 ó CpT

La empresa adjudicada deberá presentar una muestra de las cartulinas y papeles que utilizará antes de iniciar el servicio.

2.2 Condiciones al finalizar el servicio

Una vez terminado el trabajo, la empresa adjudicada entregará:

- 2.2.1 Las placas completas de la Guía
- 2.2.2 CD con la grabación final de la Guía con los programas utilizados
- 2.2.3 CD con la Guía armada en formato PDF.
- 2.2.4 CD con todos los elementos técnicos utilizados y los proporcionados por la DEI.



3. Plazo de ejecución

Será de veinte (20) días calendarios a partir de la firma del contrato, la recepción de la orden de servicio, y la entrega del material a trabajar por parte de la DEI, teniendo en cuenta lo siguiente:

Cronograma de trabajo:

- La empresa adjudicada entregará la primera prueba de color, para su revisión por la DEI, en un plazo máximo de 2 días calendario.
- La DEI tendrá un plazo de 1 día calendario para hacer modificaciones.
- La empresa adjudicada entregará la segunda prueba de color (Plotter) ya modificada en un plazo máximo de 2 días calendario.
- La DEI tendrá un plazo máximo de 1 día calendario para revisar la segunda prueba de color Plotter para dar su conformidad y devolverlo con su visto bueno para la impresión del producto final. Solamente después de recibir la segunda prueba de color Plotter con el visto bueno, la empresa adjudicada podrá realizar el servicio de impresión, para lo cual contará con 14 días.

Los plazos arriba indicados se contabilizarán a partir del día siguiente de recibida la documentación por parte de la DEI del Ministerio de Educación.

RESPONSABLES	SE INICIA EL SERVICIO A LA EMPRESA ADJUDICADA CON LA FIRMA DEL CONTRATO Y/O LA RECEPCIÓN DE LA ORDEN DE SERVICIO.	CRONOGRAMA DE ENTREGA					Finaliza el servicio con la entrega de los productos finales por parte de la empresa adjudicada
		2 días	1 día	2 días	1 día	14 días	
Empresa adjudicada							
DEI							
Empresa adjudicada							
DEI							
Empresa adjudicada							

4. Lugar de entrega

- La entrega se realizará en horario de lunes a viernes de 08:30 a 18:00 horas, en el Almacén Maquinarias – MED, situado en Av. Maquinarias N° 2850 Cercado de Lima, Lima 01, teléfono 451-2695.
- La entrega se coordinará previa comunicación con la Unidad de Abastecimiento, el responsable del Almacén y la Especialistas de Educación Inicial de la DEI.



FORMA DE ENTREGA

Los materiales serán entregados en cajas de cartón.

Las cajas de cartón debe permitir acomodar adecuadamente 30 guías, siendo el espacio entre las caras de la caja y los materiales de 0.05cm. aproximadamente (Gráfico N° 2).

Material de la Caja:

Cartón corrugado simple con onda tipo C y gramaje igual a $480\text{g/cm}^2 \pm 10\%$ con una cubierta de lámina plástica (stretch filme) como protección contra lluvia, manipulación violenta, humedad, calor y otros.

Las cajas irán rotuladas con membretes en cada cara de la caja de acuerdo al gráfico N° 1.

Gráfico N° 1

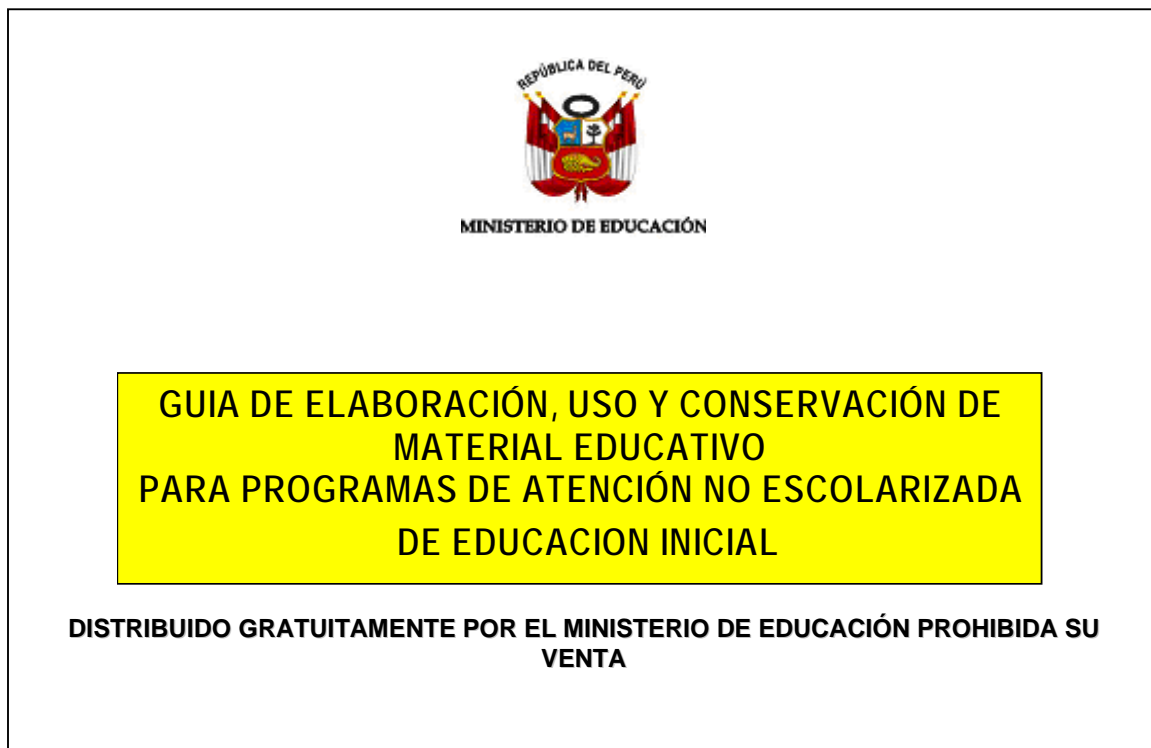



Gráfico N° 2

Gráfico N° 2



VISTA INTERNA DE LA CAJA CONTENIENDO 15 GUÍAS EN CADA LADO, EN TOTAL 30 GUÍAS POR CAJA.

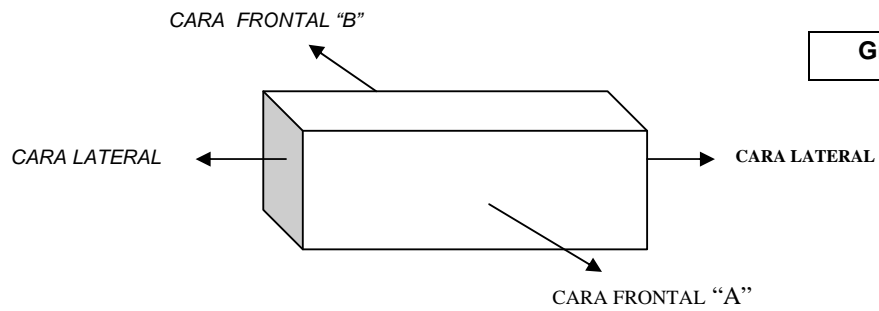
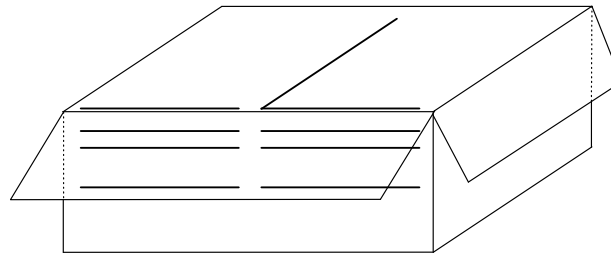

CAPITULO V

CRITERIOS DE EVALUACIÓNPRIMERA ETAPA: EVALUACION TECNICA
(Puntaje Máximo: 100 Puntos)A. FACTORES REFERIDOS AL POSTOR

PUNTAJE MAXIMO: 50 PTOS

A.1 Experiencia en la actividad

Máximo 50 puntos

Se calificará considerando el monto facturado acumulado por el postor por la prestación del *Servicio de Impresión de Guía de Elaboración, Uso y Conservación de Materiales o similares (*)*, con una antigüedad máxima de ocho (08) años a la fecha de la presentación de propuestas por un monto máximo acumulado de hasta cinco (05) veces el valor referencial de la contratación materia de la convocatoria.

Tal experiencia se acreditará mediante contratos y la respectiva conformidad por la prestación efectuada o mediante comprobantes de pago cuya cancelación **debe estar acreditada documental y fehacientemente por medio del comprobante de pago donde conste el sello de pagado o cancelado o adjuntar comprobante o voucher de depósito del pago en Entidad del sistema bancario y financiero nacional o el comprobante de pago del área de tesorería ó todo aquel documento que acredite documental y fehacientemente la cancelación de los comprobantes de pago** con máximo de diez (10) servicios en cada caso, prestados a uno o más clientes, sin establecer limitaciones por el monto o el tiempo de cada servicio que se pretende acreditar.

La cancelación de los comprobantes de pago podrá constar en: voucher de depósito, reporte de estado de cuenta o en el mismo comprobante de pago (Sellado y/o rubricado).

En el caso que los postores acrediten su experiencia con contratos de servicios de ejecución periódica solo se considerara la parte que haya sido ejecutada hasta la fecha de presentación de propuestas debiendo adjuntar la conformidad de la misma o acreditar su Pago.

La asignación de puntaje será de acuerdo al siguiente criterio:

Criterio	Puntaje
Monto mayor a 4 veces y menor o igual a 5 veces del valor referencial.	50 puntos
Monto mayor a 3 veces y menor o igual a 4 veces del valor referencial.	40 puntos
Monto mayor a 2 veces y menor o igual a 3 veces el valor referencial	30 puntos
Monto mayor a 1 vez y menor o igual a 2 veces del valor referencial	20 puntos
Monto igual o menor a 1 vez el valor referencial	00 puntos



Para que los documentos acreditativos de experiencia sean tomados en cuenta estos deben ser legibles y no presentar enmendaduras, caso contrario no serán tomados en cuenta.

El postor deberá presentar su propuesta acreditando experiencia en la actividad de acuerdo al **Anexo N° 06**.

(*) Nota:

1. Entiéndase como similar aquellos servicios de impresión guardan alguna similitud con el objeto del presente proceso.

2. En el caso de contratos y/o facturas que contengan otro tipo de servicio adicional al de impresión el postor deberá adjuntar una declaración jurada donde se señale de manera indubitable el monto referido al servicio de impresión, caso contrario el Comité Especial no considerará las facturas o contratos.

3) En el caso de facturas y/o contratos donde el postor (o alguno de sus consorciados) haya participado como parte de un consorcio, el contratista deberá adjuntar necesariamente copia de la formalización de consorcio correspondiente a dicho servicio donde se indique de modo claro e indubitable cuánto fue su porcentaje de participación. Asimismo, en los casos de consorcio, solamente será considerada la experiencia de los consorciados que en su Promesa Formal de Consorcio hayan indicado expresamente que prestarán el servicio objeto de la convocatoria, en caso contrario, se considerará que todos los miembros del consorcio lo prestará.

B. FACTORES REFERIDOS AL OBJETO DE LA CONVOCATORIA: PUNTAJE MÁXIMO 50 Puntos

B.1 Factor de Cumplimiento de Servicio Máximo 20 Puntos

Se evaluará en función al número de certificados o constancias que **acrediten el cumplimiento de servicios brindados sin que se haya incurrido en penalidades**, no pudiendo ser mayor de diez (10) servicios. Tales certificados o constancias deben referirse a los servicios que se presentaron para acreditar la experiencia del postor.

Se asignará dos (02) puntos por cada Constancia o Certificado presentado, Según el Anexo 10.

B.2 Factor referido al equipamiento proporcionado para la realización del Servicio Máximo 30 Puntos

Deberá señalar en documento de Declaración Jurada la relación de equipos que serán Proporcionados para la realización del servicio, los que podrán ser propios o alquilados, según Anexo N° 07. La lista indicada, no es limitativa, por lo que, puede ser incrementada y/o optimizada, en caso de que el avance del servicio así lo requiera, sin que ello represente pago adicional alguno, del siguiente equipamiento:

Nº	Equipamiento sujeto a evaluación	Puntuación
01	Una (01) Computadora de diseño	05 puntos
02	Una (01) Insoladora	05 puntos
03	Una (01) Máquina Offset a cuatro (04) colores	05 puntos
04	Una (01) Computadora de última generación	05 puntos
05	Una (01) Máquina encuadernadora	05 puntos
06	Adobe Premium CS2 / CS3 ó CpT	05 puntos

PARA ACCEDER A LA ETAPA DE EVALUACIÓN ECONÓMICA, EL POSTOR DEBERÁ OBTENER UN PUNTAJE TÉCNICO MÍNIMO DE OCHENTA (80) PUNTOS.



PERÚ

Ministerio
de Educación

Secretaría General

Oficina General de Administración
Unidad de Abastecimiento
Área de Procesos Públicos – COMITÉ ESPECIAL

FORMATO N° 01

MODELO DE CARTA DE ACREDITACIÓN DEL REPRESENTANTE

San Borja, ____ de _____ de 2009

Señores

COMITÉ ESPECIAL

CONCURSO PÚBLICO N° 0007-2009-ED/UE 026

Presente.-

..... (nombre del postor/Empresa y/o Consorcio), identificada con RUC N°
..... tenemos el agrado de dirigirnos a ustedes, en relación con el **CONCURSO PÚBLICO N°
0007-2009-ED/UE 026**, a fin de acreditar a nuestro representante: (Nombre del
representante) identificado con DNI. N°quien se encuentra en virtud a este documento,
debidamente autorizado a realizar todos los actos vinculados al proceso de selección.

.....
**Firma, Nombres y Apellidos del Postor/
Razón Social de la Empresa**



ANEXO N° 01

CARTA DE PRESENTACIÓN Y DECLARACION JURADA DE DATOS DEL POSTOR

Señores

COMITÉ ESPECIAL**CONCURSO PÚBLICO N° 0007-2009-ED/UE 026**Presente.-

Estimados Señores:

El que se suscribe, Representante Legal de....., identificado con DNI N°....., RUC N°, con poder inscrito en la localidad de.....en la Ficha N°.....Asiento N°, **DECLARO BAJO JURAMENTO** que la siguiente información de mi representada se sujeta a la verdad:

Nombre o Razón Social					
Domicilio Legal					
Correo Electrónico					
RUC		Teléfono		Fax	

Autorización Municipal

Municipalidad	N° de Licencia de Funcionamiento	Fecha

Participa en Consorcio (*)

SI	NO	Nombre de las Empresas que Participan en Consorcio		
		Empresa N° 1	Empresa N° 2	Empresa N° 3

San Borja, ___ de _____ de 2009

**Firma, Nombres y Apellidos del Postor/ Razón Social de
 la Empresa**

(*) Cuando se trate de Consorcio, esta declaración jurada será presentada por cada uno de los consorciados.



ANEXO N° 02

DECLARACIÓN JURADA
(ART. 42º DEL REGLAMENTO DE LA LEY DE CONTRATACIONES DEL ESTADO)

Señores
COMITÉ ESPECIAL
CONCURSO PÚBLICO N° 0007-2009-ED/UE 026
Presente.-

De nuestra consideración:

(Nombres y Apellidos del Representante Legal), identificado con DNI N°....., domiciliado en, Representante Legal de la empresa.....; que se presenta como postor del **CONCURSO PÚBLICO N° 0007-2009-ED/UE 026**, para la contratación del “Servicio de Impresión de Guía de Elaboración, Uso y Conservación de Materiales”, **DECLARO BAJO JURAMENTO:**

- 1.- No tener impedimento para participar en el proceso de selección ni para contratar con el Estado, conforme al Art. 10º de la Ley de Contrataciones del Estado.
- 2.- Conozco, acepto y me someto a las Bases, condiciones y procedimientos del proceso de selección.
- 3.- Soy responsable de la veracidad de los documentos e información que presento a efectos del presente proceso de selección.
- 4.- Me comprometo a mantener la oferta durante el proceso de selección y a suscribir el contrato, en caso que resulte favorecido con la Buena Pro.
- 5.- Conozco las sanciones contenidas en la Ley y su Reglamento, aprobado mediante el Decreto Supremo N° 184-2008-EF, así como en la Ley N° 27444, Ley del Procedimiento Administrativo General.

San Borja, ___ de _____ de 2009

**Firma, Nombres y Apellidos del Postor/
Razón Social de la Empresa**

(*) Cuando se trate de Consorcio, esta declaración jurada será presentada por cada uno de los consorciados.



PERÚ

Ministerio
de Educación

Secretaría General

Oficina General de Administración
Unidad de Abastecimiento
Área de Procesos Públicos – COMITÉ ESPECIAL

ANEXO N° 03

DECLARACIÓN JURADA DE CUMPLIMIENTO CON LOS REQUERIMIENTOS TÉCNICOS MÍNIMOS DEL SERVICIO

Señores

COMITÉ ESPECIAL

CONCURSO PÚBLICO N° 0007-2009-ED/UE 026

Presente.-

Estimados Señores:

En calidad de postor, luego de haber examinado los documentos del proceso de la referencia proporcionados por el Ministerio de Educación y conocer todas las condiciones existentes, el suscrito ofrece prestar el **“Servicio de Impresión de Guía de Elaboración, Uso y Conservación de Materiales”**, de conformidad con dichos documentos y de acuerdo con los Requerimientos Técnicos Mínimos y demás condiciones que se indican en el Capítulo IV de las presentes Bases.

San Borja, ____ de _____ de 2009

Firma, Nombres y Apellidos del Postor/
Razón Social de la Empresa

(*) Cuando se trate de Consorcio, esta declaración jurada será presentada por cada uno de los consorciados.



ANEXO N° 04

PROMESA FORMAL DE CONSORCIO
(Sólo para el caso en que un consorcio se presente como postor)

Señores
COMITÉ ESPECIAL
CONCURSO PÚBLICO N° 0007-2009-ED/UE 026
Presente.-

Estimados señores:

Los suscritos declaramos expresamente que hemos convenido en forma irrevocable durante el lapso que dure el proceso de selección, para proveer y presentar una propuesta conjunta al **Concurso Público N° 0007-2009-ED/UE 026** responsabilizándonos solidariamente por todas las acciones y omisiones que provengan del citado proceso.

Asimismo, en caso de obtener la buena pro, nos comprometemos a formalizar el contrato de Consorcio para la provisión correcta y oportuna de los servicios correspondientes al objeto de la referencia.

Designamos al Sr....., identificado con D.N.I. N°....., como representante legal común del Consorcio y fijamos nuestro domicilio legal común en....., para efectos de participar en todas las etapas del proceso de selección y a suscribir con la Entidad el contrato correspondiente.

OBLIGACIONES DE LA EMPRESA: () % Participación
▪
▪

OBLIGACIONES DE LA EMPRESA: () % Participación
▪
▪

Santiago de Surco, ___ de _____ de 2009

EMPRESA 1
Representante Legal
D.N.I.

EMPRESA 2
Representante Legal
D.N.I.

CONSORCIO
Representante Común
D.N.I.

NOTA: Si la denominación del consorcio es distinta a aquella resultante de la mera agrupación de las razones sociales de las empresas consorciadas, dicha denominación deberá ser establecida en el presente documento.



ANEXO N° 05

DECLARACION JURADA REFERIDA A LA
EXPERIENCIA DEL POSTOR

Señores

COMITÉ ESPECIAL**CONCURSO PÚBLICO N° 0007-2009-ED/UE 026**Presente.-

De nuestra consideración:

El que suscribe _____ identificado con DNI N° _____ en mi calidad de representante legal de la empresa (o consorcio) (o persona natural) _____, DECLARO BAJO JURAMENTO que mi representada, es una empresa con (____) años de experiencia en materia de la presente convocatoria, para tal efecto adjuntamos copia de las facturas y/o copia de los contratos con su respectiva conformidad de culminación de la prestación del servicio, con un máximo de diez (10) servicios, materia de la presente convocatoria.

Nº	CLIENTE	OBJETO DEL SERVICIO (a)	Nº CONTRATO O FACTURA	IMPORTE DEL CONTRATO O FACTURA	FECHA DE INICIO Y TÉRMINO
1					
2					
3					
4					
5					
6					
7					
8					
9					
10					
TOTAL					

San Borja, ___ de _____ de 2009

**Firma, Nombres y Apellidos del Postor/
 Razón Social de la Empresa**

Nota:

Los servicios solicitados en la Experiencia del postor, deben tener una antigüedad no mayor a 08 años contabilizados desde la fecha de presentación de propuestas del presente proceso, deberán estar relacionadas al objeto de la convocatoria.



PERÚ

Ministerio
de Educación

Secretaría General

Oficina General de Administración
Unidad de Abastecimiento
Área de Procesos Públicos – COMITÉ ESPECIAL

ANEXO N° 06

DECLARACIÓN JURADA DE CUMPLIMIENTO DE EQUIPAMIENTO MÍNIMO REQUERIDO

Señores

COMITÉ ESPECIAL

CONCURSO PÚBLICO N° 0007-2009-ED/UE 026

Presente.-

De nuestra consideración:

El que suscribe _____ identificado con DNI N° _____ en mi calidad de representante legal de la empresa (o consorcio) (o persona natural) _____, **DECLARO BAJO JURAMENTO** que mi representada, cuenta con la siguiente infraestructura mínima requerida conforme a los términos de referencia solicitado por la Dirección de Educación Inicial para la realización del “**Servicio de Impresión de Guía de Elaboración, Uso y Conservación de Materiales**”:

- Una (01) Computadora de diseño
- Una (01) Insoladora
- Una (01) Máquina Offset a cuatro (04) colores
- Una (01) Computadora de última generación
- Una (01) Máquina encuadernadora
- Adobe Premium CS3 ó CpT

Todos estos Equipos y/o Maquinarias serán puestos a disposición del servicio en óptimas condiciones de operación.

La lista indicada, no es limitativa, comprometiéndonos por la presente a incrementarla y/o a optimizarla, en caso de que el avance del servicio así lo requiera, sin que ello represente pago adicional alguno, del siguiente equipamiento:

-(indicar cantidad exacta adicional a la requerida en los Términos de Referencia)
-
-

El equipo propuesto puede ser propio, arrendado o con promesa de arrendamiento, también podrá presentar contrato de cesión en uso o algún documento que acredite que esta en condiciones de contar con la maquinaria exigida.

San Borja, ___ de _____ de 2009

**Firma, Nombres y Apellidos del Postor/
Razón Social de la Empresa**



ANEXO N° 07

CUMPLIMIENTO DE LA PRESTACIÓN

Señores
COMITÉ ESPECIAL
CONCURSO PÚBLICO N° 0007-2009-ED/UE 026
Presente.-

De nuestra consideración:

El que suscribe _____ identificado con D.N.I. N° _____ en mi calidad de representante legal de la empresa (o consorcio) (o persona natural) _____, DECLARO BAJO JURAMENTO que mi representada, ha ejecutado prestaciones sin que se haya incurrido en penalidades, para tal efecto adjuntamos copia de las constancias o certificados que lo acreditan, las cuales están referidas a todos los contratos que se presentaron para acreditar la experiencia del postor, de acuerdo al siguiente detalle:

N°	CLIENTE	OBJETO DE LA PRESTACION	N° CONTRATO	IMPORTE DEL CONTRATO	FECHA DE INICIO Y TÉRMINO
1					
2					
3					
4					
5					
6					
7					
8					
9					
10					

San Borja, ____ de _____ de 2009

**Firma, Nombres y Apellidos del Postor/
Razón Social de la Empresa**

ANEXO N° 08
CARTA DE PROPUESTA ECONOMICA
(MODELO)



PERÚ

Ministerio
de Educación

Secretaría General

Oficina General de Administración
Unidad de Abastecimiento
Área de Procesos Públicos – COMITÉ ESPECIAL

Señores

COMITÉ ESPECIAL

CONCURSO PÚBLICO N° 0007-2009-ED/UE 026

Presente.-

Es grato dirigirme a usted, para hacer de su conocimiento que de acuerdo con el monto referencial del presente proceso de selección y los Términos de Referencia, mi propuesta económica es la siguiente:

ÍTEM ÚNICO "Servicio de Impresión de Guía de Elaboración, Uso y Conservación de Materiales"	
Monto Total ofertado por el Servicio	S/.

El monto ofertado incluye todos los tributos, seguros, transportes, inspecciones, costos laborales, conforme a la legislación vigente, así como cualquier otro costo que pueda tener incidencia sobre el costo del servicio a contratar.

Nota: El párrafo precedente debe ser incluido necesariamente al presentar y elaborar su propuesta económica.

San Borja, ___ de _____ de 2009

Firma, Nombres y Apellidos del Postor/
Razón Social de la Empresa



ANEXO N° 09

PROFORMA DE CONTRATO N° _____-2009.....

Conste por el presente documento, el Contrato de Prestación de Servicios que celebran de una parte, el **MINISTERIO DE EDUCACIÓN – UNIDAD EJECUTORA 026**, Programa de Educación Básica para Todos, con R.U.C. N°, con domicilio para efectos del presente contrato en Avenida De La Poesía N° 155, distrito de San Borja, provincia y departamento de Lima, en adelante denominado **EL MINISTERIO**, debidamente representado por el Secretario General, Eco. Asabedo Fernández Carretero, identificado con D.N.I. N° 08187468, designado mediante Resolución Ministerial N° 0454-2006-ED y debidamente facultado por Resolución Ministerial N° 001-2009-ED; y de la otra parte la empresa _____, con R.U.C. N° _____, con domicilio para efectos del presente contrato en _____, debidamente representada por su representante legal, el Sr. _____, identificado con DNI N° _____, según poder inscrito en la partida N° de la Oficina Registral de de la SUNARP, en adelante denominada **EL CONTRATISTA**, bajo los términos y condiciones siguientes:

CLAUSULA PRIMERA : ANTECEDENTES

Con fecha, el Comité Especial adjudicó la Buena Pro del proceso de selección de **Concurso Público N° 0007-2009-ED/UE 026** para la contratación del “**Servicio de Impresión de Guía de Elaboración, Uso y Conservación de Materiales**”, de acuerdo a sus competencias y responsabilidades, otorgó la Buena Pro al **CONTRATISTA**.

CLAUSULA SEGUNDA : OBJETO

- 2.1 **EL MINISTERIO**, en virtud del **Concurso Público N° 0007-2009-ED/UE 026** y de acuerdo a la Buena Pro otorgada, contrata a **EL CONTRATISTA** para que preste el **Servicio de Impresión de Guía de Elaboración, Uso y Conservación de Materiales**.
- 2.2 Los servicios materia del presente Contrato deberán ser ejecutados de acuerdo a las características y condiciones previstas en las Bases Integradas y en la Propuesta Técnica del **CONTRATISTA**.
- 2.3 **EL MINISTERIO** se reserva el derecho de aumentar o disminuir sus requerimientos, en función a sus necesidades, disponibilidad presupuestal y demás requisitos de ley.

CLAUSULA TERCERA : VIGENCIA

- 3.1. El contrato tiene vigencia desde el día siguiente de la suscripción del documento que lo contiene o, en su caso, desde la recepción de la orden de compra o de servicio. Tratándose de la adquisición de bienes y servicios, el contrato rige hasta que el funcionario competente dé la conformidad de la recepción de la prestación a cargo del contratista y se efectúe el pago.
- 3.2. El plazo de ejecución establecido para **Servicio de Impresión de Guía de Elaboración, Uso y Conservación de Materiales** será de 20 días calendario.
- 3.3. Al respecto, para los efectos de la culminación de la ejecución contractual se tomará en cuenta lo previsto en los artículos 176º, 177º y 178º del Reglamento de la Ley de Contrataciones del Estado, aprobado por Decreto Supremo N° 184-2008-EF y modificatorias.

CLAUSULA CUARTA : MONTO Y FORMA DE PAGO



- 4.1 El monto total por el servicio contratado asciende hasta la suma de _____, equivalente en nuevos soles a _____, por todo concepto, incluido los impuestos de ley.
- 4.2 El pago se realizará contra la prestación del servicio.

Para generar el pago respectivo, es requisito indispensable que “EL CONTRATISTA” presente al Área de Adquisiciones de la Unidad de Abastecimiento, la siguiente documentación:

- Constancia vigente de no estar inhabilitado para contratar con el Estado;
- Garantía de fiel cumplimiento, emitida por una suma equivalente a 10% del monto adjudicado y deberá tener vigencia hasta la conformidad de la recepción de la prestación a cargo del contratista;
- Garantía por el monto diferencial de propuesta, de ser el caso; vigente hasta la conformidad de la última prestación del servicio a cargo del contratista;
- Contrato de consorcio con firmas legalizadas de los asociados, de ser el caso;
- Copia de DNI del Representante Legal;
- Copia de la vigencia del poder del representante legal de la empresa con una antigüedad no mayor de dos (02) meses a la fecha de firma del contrato;
- Copia de la constitución de la empresa y sus modificatorias debidamente actualizado;
- Copia del RUC de la empresa;
- Código de Cuenta Interbancaria (CCI), correspondiente al contratista, indicando el banco al cual pertenece, de acuerdo a lo estipulado en el Artículo 26º de la Directiva N° 001-2007-EF/77.15 Directiva de Tesorería para el Gobierno Nacional y Regional.

Durante la vigencia del contrato los precios se mantendrán fijos y no estarán sujetos a reajuste alguno.

CLAUSULA QUINTA : OBLIGACIONES DE LAS PARTES

5.1 DEL CONTRATISTA

- 5.1.1. Prestar el Servicio de Impresión de **EL MINISTERIO**, de acuerdo a lo establecido en las Bases Integradas, la Propuesta Técnica y demás documentos que formen parte integrante del presente contrato.
- 5.1.2. No ceder su posición contractual.
- 5.1.3. No transferir o subcontratar las prestaciones a su cargo, salvo autorización expresa del **MINISTERIO**.
- 5.1.4. Asumir cualquier gasto adicional requerido para el cumplimiento satisfactorio de la prestación del servicio y las obligaciones establecidas en el presente contrato.
- 5.1.5. Las previstas en las Bases Integradas y Términos de Referencia del proceso de **Concurso Público N° 0007-2009-ED/UE 026** y demás que por ley correspondan.

5.2 DEL MINISTERIO

- 5.2.1. Cancelar los pagos por el Servicio de Impresión del **MINISTERIO**, en los que se incluirán las deducciones por concepto de penalidades en caso de haberlas.
- 5.2.2. Brindar las facilidades que el caso requiere.
- 5.2.3. Proporcionar a la **CONTRATISTA** toda la información requerida a fin de dar cumplimiento a sus obligaciones contractuales.

CLAUSULA SEXTA : GARANTIAS

“EL CONTRATISTA” declara bajo juramento que se compromete a cumplir con las obligaciones derivadas del presente contrato, bajo sanción de quedar inhabilitado para contratar con el Estado en caso de incumplimiento.

Asimismo “EL CONTRATISTA” garantiza los servicios por el trabajo ejecutado.

a) GARANTÍA DE FIEL CUMPLIMIENTO



“EL CONTRATISTA”, a la suscripción del presente Contrato ha entregado a nombre de “EL MINISTERIO” la Garantía de Fiel Cumplimiento de Contrato, mediante Carta Fianza N° _____ emitida por _____, incondicional, solidaria, irrevocable, y de realización automática al solo requerimiento de “EL MINISTERIO” con vigencia hasta la conformidad de la recepción de la prestación a cargo de “EL CONTRATISTA”, por el monto de _____ Nuevos Soles (S/. _____), equivalente al diez por ciento (10%) del monto total adjudicado.

La referida garantía deberá indicar en forma expresa lo siguiente: “Garantía de fiel Cumplimiento del Contrato derivado del Concurso Público N° 0007-2009-ED/UE 026”.

b) **GARANTÍA ADICIONAL POR EL MONTO DIFERENCIAL DE LA PROPUESTA (de ser el caso)**

“EL CONTRATISTA”, a la suscripción del presente Contrato ha entregado a nombre de “EL MINISTERIO” la Garantía Adicional por el Monto Diferencial de la Propuesta, mediante Carta Fianza N° _____ emitida por _____, incondicional, solidaria, irrevocable, y de realización automática al solo requerimiento de “EL MINISTERIO” con vigencia hasta la conformidad de la recepción de la prestación a cargo de “EL CONTRATISTA”, por el monto de _____ Nuevos Soles (S/. _____), equivalente al veinticinco por ciento (25%) de la diferencia entre el valor referencial y el monto total adjudicado.

La referida garantía deberá indicar en forma expresa lo siguiente: Garantía Adicional por el Monto Diferencial de la Propuesta presentada en el Concurso Público N° 0007-2009-ED/UE 026.

CLAUSULA SÉTIMA : PENALIDAD

PENALIDAD POR MORA:

En caso que la **CONTRATISTA** retrase injustificadamente la ejecución del servicio objeto del presente Contrato, el **MINISTERIO**, previo requerimiento mediante carta simple formulada por la Gerencia de Administración, le aplicará una penalidad por cada día de atraso, calculada de acuerdo a la fórmula establecida en el artículo 165° del Reglamento de la Ley de Contrataciones del Estado, aprobado por Decreto Supremo N° 184-2008-EF y modificatorias, hasta por un monto máximo equivalente al diez por ciento (10%) del monto contractual. Esta penalidad será deducida de los pagos a cuenta, del pago final o en la liquidación final.

En todos los casos, la penalidad se aplicará automáticamente y se calculará de acuerdo a la siguiente fórmula:

$$\text{Penalidad diaria} = \frac{0.10 \times \text{Monto}}{F \times \text{Plazo en días}}$$

Donde F tendrá los siguientes valores:

Para plazos menores o iguales a sesenta (60) días: F = 0.40

Cuando se llegue a cubrir el monto máximo de la penalidad, el **MINISTERIO** podrá resolver el Contrato por incumplimiento.

CLAUSULA OCTAVA : RESOLUCION

Son causales de resolución del presente Contrato las siguientes:

- 8.1 El **MINISTERIO** podrá resolver el presente Contrato en caso que el **CONTRATISTA** incumpla injustificadamente las obligaciones previstas en el presente Contrato o documentos integrantes del mismo, siempre que previamente el **MINISTERIO** haya cumplido con emplazar vía notarial a la **CONTRATISTA**, por



dicho incumplimiento, y ésta no lo haya subsanado en el plazo de otorgado por EL MINISTERIO. En este caso, el presente Contrato quedará resuelto a partir de la recepción por la **CONTRATISTA** de la posterior comunicación por vía notarial en la que se exprese dicha decisión y el motivo que la justifique.

No será necesario efectuar un requerimiento previo cuando la resolución del contrato se deba a la acumulación del monto máximo de la penalidad por mora o cuando la situación de incumplimiento no pueda ser revertida. En este caso, bastará comunicar al contratista mediante carta notarial la decisión de resolver el contrato.

- 8.2 Independientemente de la resolución del presente Contrato, la **CONTRATISTA** será pasible de las sanciones que por dicho motivo le pudiera imponer el Tribunal de Contrataciones del Estado, sin perjuicio del resarcimiento de los Daños y Perjuicios ocasionados, y de las penalidades previstas en la Cláusula Séptima del presente Contrato, según corresponda. Asimismo, una vez recibida la carta notarial de resolución por la **CONTRATISTA**, ésta podrá recurrir al Arbitraje de Derecho, de conformidad con lo establecido en la Cláusula Novena del presente Contrato.
- 8.3 Las partes podrán resolver el presente Contrato, sin responsabilidad de ninguna de ellas, en caso fortuito o fuerza mayor que imposibilite de manera definitiva la continuación del contrato. Las causas de fuerza mayor o caso fortuito serán invocadas y sustentadas por escrito detallando su naturaleza, inicio, duración y consecuencias. En los supuestos de caso fortuito o fuerza mayor, el **MINISTERIO** liquidará a la **CONTRATISTA** sólo la parte efectivamente ejecutada por ésta última, si correspondiera.
- 8.4 El **MINISTERIO** podrá resolver el presente Contrato, por incumplimiento, en caso que se llegase a aplicar a la **CONTRATISTA**, el monto máximo equivalente al diez por ciento (10%) del monto contractual por concepto de penalidad por mora, a que se refiere la Cláusula Décima.

CLAUSULA NOVENA : **SOLUCIÓN DE CONTROVERSIAS**

Aplicación de la Conciliación.-

Por la presente cláusula se establece que cualquier controversia sobre la ejecución o interpretación de este Contrato podrá solucionarse por Conciliación.

Cualquiera de las partes tiene el derecho de solicitar una conciliación dentro del plazo de caducidad previsto en los artículos del REGLAMENTO, o, en su defecto, en el artículo 52º de la LEY, debiendo iniciarse este procedimiento ante un Centro de Conciliación acreditado por el Ministerio de Justicia.

Si la conciliación soluciona la controversia en forma total el Acta que contiene el acuerdo es título de ejecución para todos los efectos. Si concluye con un acuerdo parcial o sin acuerdo, las partes deben someterse obligatoriamente a un arbitraje para que se pronuncie definitivamente sobre las diferencias no resueltas dentro del plazo de los quince (15) días hábiles siguientes de la suscripción del acta de no acuerdo total o parcial.

Aplicación del Arbitraje.-

En caso no haya acuerdo para la Conciliación, las partes acuerdan que cualquier controversia que surja desde la celebración del contrato será resuelta mediante arbitraje, conforme a las disposiciones de la LEY y su REGLAMENTO.

El arbitraje será resuelto por un Tribunal Arbitral conformado por tres (3) árbitros. A falta de acuerdo en la designación de los mismos o del Presidente del Tribunal, o ante la rebeldía de una de las partes en cumplir con dicha designación, la misma será efectuada por el Organismo Supervisor de Contrataciones del Estado conforme a las disposiciones administrativas del REGLAMENTO o conforme al Reglamento del Centro de Arbitraje al que se hubiesen sometido las partes.

El laudo arbitral emitido es vinculante para las partes y pondrá fin al procedimiento de manera definitiva, siendo el laudo inapelable ante el Poder Judicial o ante cualquier instancia administrativa.

El procedimiento de conciliación y arbitraje se ceñirán a lo prescrito en los artículos 214º al 234º del REGLAMENTO.

**CLAUSULA DECIMO : SUPERVISION DEL CONTRATO**

La Dirección de Educación Inicial del **MINISTERIO** se encargará de la supervisión de la ejecución del presente Contrato, en todo aquello que implique aspectos técnicos del servicio y la conformidad del servicio.

CLÁUSULA DECIMO PRIMERA : LEGISLACIÓN APLICABLE

El presente Contrato se rige por lo dispuesto en el Decreto Legislativo N° 1017, Ley de Contrataciones del Estado y su Reglamento aprobado por Decreto Supremo N° 184-2008-EF y modificatorias, así como sus normas modificatorias, complementarias y conexas, las Bases del proceso de **Concurso Público N° 0007-2009-ED7UE 026**, Propuesta Técnica y Económica del **CONTRATISTA**, y supletoriamente por las disposiciones del Código Civil que resulten pertinentes.

CLAUSULA DECIMO SEGUNDA : PREVALENCIA DE NORMAS

En caso de discrepancia entre lo previsto en el presente Contrato y las disposiciones contempladas en el Decreto Legislativo N° 1017, Ley de Contrataciones del Estado y su Reglamento aprobado por Decreto Supremo N° 184-2008-EF y modificatorias, así como sus normas modificatorias, complementarias y conexas, prevalecerá lo prescrito por dichas disposiciones legales. En caso de discrepancia entre las Bases del **Concurso Público N° 0007-2009-ED/UE 026** y la Propuesta Técnica y Económica adjudicada de la **CONTRATISTA**, prevalecerán las Bases.

CLAUSULA DÉCIMA TERCERA : FACULTAD DE ELEVAR A ESCRITURA PÚBLICA

Cualquiera de las partes podrá elevar el presente contrato a Escritura Pública corriendo con todos los gastos que demande esta formalidad.

CLAUSULA DÉCIMA CUARTA : VERACIDAD DE DOMICILIOS

Las partes contratantes han declarado sus respectivos domicilios en la parte introductoria del presente contrato.

Los cambios domiciliarios que pudieran ocurrir, serán comunicados notarialmente al domicilio legal de la otra parte con cinco (5) días de anticipación.

CLAUSULA DECIMO QUINTA : ANEXOS

Forma parte integrante del presente Contrato los siguientes documentos:

- a. Propuestas Técnica y Económica.
- b. Bases Integradas del proceso.
- c. Acta de Otorgamiento de Buena Pro de fecha _____.
- d. Constancia emitida por el OSCE de No estar Inhabilitado para Contratar con el Estado
- e. Carta Fianza N° _____.
- f. Carta Fianza N° _____.

Ambas partes suscriben el presente Contrato en señal de conformidad y por triplicado para constancia de las partes intervinientes, en la ciudad de Lima, a los ____ días del mes de _____ de 2009.

Sr. _____

EL CONTRATISTA

Sr. _____

EL MINISTERIO



PERÚ

Ministerio
de Educación

Secretaría General

Oficina General de Administración
Unidad de Abastecimiento
Área de Procesos Públicos – COMITÉ ESPECIAL